



Kraftfahrt-Bundesamt

DE-24932 Flensburg



MITTEILUNG

ausgestellt von:

Kraftfahrt-Bundesamt

über die Erweiterung der Bestätigung

eines Prüfprotokolls gemäß **Anhang 11 Anlage 2 Punkt 3.9.** der ECE
Regelung Nr. 13 für **eine Bezugsachse/Bezugsbremse**

COMMUNICATION

issued by:

Kraftfahrt-Bundesamt

on the extension of the confirmation

of a Test Report regarding **Annex 11 Appendix 2 item 3.9.** of ECE
Regulation No. 13 for a **reference axle/brake**

Nummer der Bestätigung: **110123**
Confirmation No.:

Erweiterung Nr.: **04**
Extension No.:

1. Fabrikmarke (Handelsname des Herstellers):
Make (trade name of manufacturer):
BPW
2. Typ:
Type:
Bremse SN3020; 361 021 04
3. Name und Anschrift des Herstellers:
Name and address of manufacturer:
**BPW Bergische Achsen Kommanditgesellschaft
DE-51674 Wiehl**
4. Gegebenenfalls Name und Anschrift des Vertreters des Herstellers:
If applicable, name and address of manufacturer's representative:
entfällt - not applicable
5. Für die Durchführung der Prüfungen zuständiger technischer Dienst:
Technical service responsible for carrying out the tests:
**TÜV SÜD Auto Service GmbH
DE-80686 München**



Kraftfahrt-Bundesamt

DE-24932 Flensburg

2

Nummer der Bestätigung: 110123, Erweiterung 04
Confirmation No.:

6. Datum des Prüfprotokolls:
Date of test report:
08.04.2016
7. Nummer des Prüfprotokolls:
Number of test report:
361 021 04 ext 05
8. Gegebenenfalls Bemerkungen:
Remarks (if any):
entfällt - not applicable
9. Ort: **DE-24932 Flensburg**
Place:
10. Datum: **30.08.2016**
Date:
11. Unterschrift: **Im Auftrag**
Signature:

Mario Quade





Kraftfahrt-Bundesamt

DE-24932 Flensburg

Nummer der Bestätigung: 110123, Erweiterung 04
Number of the Confirmation:

- Anlage –

Rechtsbehelfsbelehrung

Gegen diese Bestätigung kann innerhalb eines Monats nach Bekanntgabe Widerspruch erhoben werden. Der Widerspruch ist beim **Kraftfahrt-Bundesamt, Fördestraße 16, DE-24944 Flensburg**, schriftlich oder zur Niederschrift einzulegen.

- Attachment -

Instruction on right to appeal

This Confirmation can be appealed within one month after notification. The appeal is to be filed in writing or as a transcript at the **Kraftfahrt-Bundesamt, Fördestraße 16, DE-24944 Flensburg**.

Prüfprotokoll-Nr / **test report** / **procès verbale** 36102104 ext 05
für Radbremse / **on brake** / **pour frein** ID2-SN3020
mit Achse / **with axle** / **avec essieu** ID1-N102
Hersteller / **manufacturer** / **fabricant** BPW Bergische Achsen

Seite / Page 1 / 6

Prüfprotokoll-Nr. / **Test report No.** / **Procès-Verbal d'Essai No**

Basis-Nummer / **Base part** / **Partie de base:** **ID4- 361 021 04**

Gemäß ECE R13 Anhang 11 anlage 3 / **according to ECE R13 annex 11 appendix 3** / **selon ECE R13 annexe 11 appendice 3**

Nachtrag / **Extension** / **Extension (Suffix / Suffix / Suffixe):** **05**

Grund des Nachtrags: Ersatz der Nachträge 02 und 04 durch neue Prüfung, Aktualisierung der Prüfgrundlage

Reason for extension: Substitution of suffix 02 and 04 by new test / update of directive

Raison d'extension: substitution des suffixes 02 et 04 avec nouvelle essai / mise a jour du reglement

Prüfung gemäß Anhang 11 Anlage 2 der ECE-Regelung Nr. 13 einschl. der Änderung 11 mit Erg 13.

Annex 11 Appendix 2 of ECE-Regulation no. 13 including Amendment 11 with supplement 13.

Annexe 11 app. 2 du règlement R13 ECE incluent la modification No. 11 avec complément 13.

1. Allgemeines / **General** / **Généralités**

1.1. AchsHersteller (Name und Anschrift): BPW Bergische Achsen Kommanditgesellschaft
Axle manufacturer (name and address): D-51674 Wiehl
Fabricant de l'essieu (nom et adresse):

1.1.1. Fabrikmarke des Achsherstellers:
Make of axle manufacturer:
Marque du fabricant de l'essieu:



1.2. Bremshersteller (Name und Anschrift): wie / as / comme 1.1.
Brake manufacturer (name and address):
Fabricant de frein (nom et adresse):

1.3. Automatischer Bremsnachsteller: ~~integriert~~ / nicht integriert
Automatic brake adjustment device: **integrated / non-integrated**
Dispositif de réglage automatique de freins: **intégré / non intégré**

1.4. Beschreibungsbogen: siehe Punkt 6
Manufacturer's Information Document: **see item 6**
Document d'information du fabricant: (fiche de renseignement) voir item 6

2. Prüfbericht **Test Record**

Données enregistrées lors de l'essai

Die folgenden Daten müssen für jede Prüfung aufgezeichnet werden

The following data has to be recorded for each test

Les informations suivantes doivent être relevées pour chaque essai

2.1. Prüfungsnummer, laufend (siehe 3.9.2. Anhang 11 Anlage 2): GA080416
Test code (see paragraph 3.9.2. of Appendix 2 of this annex 11):
Code d'essai (voir le paragraphe 3.9.2 de l'appendice 2 de l'annexe 11):

2.2. Prüfmuster (In Bezug zum Beschreibungsbogen ist die geprüfte Variante anzugeben. Siehe auch 3.9.2. des Anhang 3, Anlage 2)
Test specimen: (precise identification of the variant tested related to the Manufacturer's Information Document. See also paragraph 3.9.2. of Appendix 2 of annex 11)
Échantillon d'essai: (identification précise de la variante mise à l'essai concernant le document d'information (fiche de renseignement) le paragraphe 3.9.2 de l'appendice 2

Prüfprotokoll-Nr / **test report** / **procès verbale** 36102104 ext 05
für Radbremse / **on brake** / **pour frein** ID2-SN3020
mit Achse / **with axle** / **avec essieu** ID1-N102
Hersteller / **manufacturer** / **fabricant** BPW Bergische Achsen

Seite / Page 2 / 6

2.2.1. Achse / **Axle** / **Essieu**

- 2.2.1.1. Achs-identifizierer / **Axle identifier** / **Identificateur d'essieu**: ID1-N102
- 2.2.1.2. Identifizierung der geprüften Achse: 24.38.502.113
Identification of tested axle:
Identification de l'essieu soumis à l'essai:
- 2.2.1.3. geprüfte Achslast (Fe Identifizierer) (daN): ID3-10006
Test axle load (Fe identifier):
Charge sur l'essieu d'essai (identificateur Fe):

2.2.2. Bremse / **Brake** / **Frein**

- 2.2.2.1. Brems-Identifizierer / **Brake identifier** / **Identificateur de frein**: ID2- SN3020
- 2.2.2.2. Identifizierung der geprüften Bremse: 03.109.46.06.0
Identification of tested brake:
Identification du frein soumis à l'essai:
- 2.2.2.3. Maximaler Weg der Bremse (mm): --
Maximum stroke capability of the brake (mm):
Course maximale du frein (mm) (only disc brakes) :
- 2.2.2.4. Effektive Bremshebelwellen-Länge: 672 mm
Effective length of the cam shaft:
Longueur effective de l'axe de came (only drum brakes) :
- 2.2.2.5. Werkstoffänderung gem. 3.8. (m) des Anhang 3 Anlage 2: nicht zutreffend
Material variation as per paragraph 3.8 (m) of Appendix 2 of annex 3: **not applicable**
Différences de matériau selon l'alinéa m du paragraphe 3.8 de l'appendice 2 de l'annexe 3: **sans objet**

2.2.2.6. ~~Bremstrommel~~ / ~~Bremsscheibe~~ **Brake drum** / **disc** ~~Tambour de frein~~ / ~~disque de frein~~

- 2.2.2.6.1. Gewicht der geprüften ~~Scheibe~~ / der Trommel (kg): 38
Actual test mass of ~~disc~~/ drum (kg):
Masse d'essai réelle du ~~disque~~ / du tambour (kg):
- 2.2.2.6.7. Grund-Werkstoff / **Base material** / **Matériau de base**: Grauguss / **Grey Cast Iron** / fonte grise
- ## 2.2.2.7. Bremsbelag / **Brake lining or pad** / **Garniture**
- 2.2.2.7.1. Hersteller / **Manufacturer** / **Fabricant**: TMD Friction Services GmbH
D-51381 Leverkusen
- 2.2.2.7.2. Marke / **Make** / **Marque**: TEXTAR
- 2.2.2.7.3. Typ / **Type** / **Type**: T090

Prüfprotokoll-Nr / **test report** / **procès verbale** 36102104 ext 05
für Radbremse / **on brake** / **pour frein** ID2-SN3020
mit Achse / **with axle** / **avec essieu** ID1-N102
Hersteller / **manufacturer** / **fabricant** BPW Bergische Achsen

Seite / Page 3 / 6

- 2.2.2.7.4. Art der Anbringung des Belags auf dem Träger / ~~Trägerplatte~~: **genietet**
Method of attachment on the brake shoe / ~~back plate~~: riveted
~~Mode de fixation de la garniture sur la mâchoire / ~~plaquette~~: rivé~~
- 2.2.2.7.5. Dicke der Trägerplatte, Gewicht oder weitere Angaben **siehe Beschreibungsbogen /**
Thickness of back plate, weight of shoes, other describing see information document
~~Épaisseur de la plaquette, poids de la mâchoire ou autres voir fiche de renseignement~~
~~informations à caractère descriptif~~
- 2.2.2.7.6. Grundmaterial des Belagträgers / ~~der Trägerplatte~~: **Stahl**
Base material of brake shoe / ~~back plate~~: steel
~~Matériau de base constituant la mâchoire/la plaquette: acier~~
- 2.2.2.7.7. Kennzeichnung **auf Belag**
Identification on friction material
~~Identification sur la garniture~~
- 2.2.3. Automatischer Bremsnachsteller (nicht, wenn integriert)
Automatic brake adjustment device (not applicable in the case of integrated automatic brake adjustment device)
~~Dispositif de réglage automatique de frein (sans objet dans le Cas d'un dispositif de réglage automatique intégré)~~
- 2.2.3.1. Hersteller (Name und Anschrift): **siehe 1.1.**
Manufacturer (name and address): see 1.1.
~~Fabricant (nom et adresse): voir 1.1~~
- 2.2.3.2. Marke / **Make** / **Marque**: **BPW**
- 2.2.3.3. Typ / **Type** / **Type**: **AGS**
- 2.2.3.4. Version / **Versio**n / **Versio**n : **2**
- 2.2.4. Räder (Größe siehe Bild 1A bzw. 1B des Beschreibungsbogens)
Wheel(s) (dimensions see Figures 1A and 1B of information doc)
~~Roue(s) (pour les dimensions, voir les figures 1A et 1B du fiche de renseignement)~~
- 2.2.4.1. Angenommener Referenzradius (Re) bei beladener Achse (Fe): **382 (mm)**
Assumed reference tyre rolling radius (Re) at test axle load (Fe):
~~Rayon de roulement de référence du pneumatique (Re) au niveau de la charge sur l'essieu d'essai (Fe) pour calculer le masse ad inertie:~~
- 2.2.4.2. Angaben zum montierten Rad während der Prüfung
Data of the fitted wheel during testing
~~Données sur la roue montée pour l'essai:~~
- Reifengröße / **Tyre size** / **Dimensions du pneu**: **235/75R17,5**
Radgröße / **Rim size** / **Dimensions de la jante**: **Xe= 255 (mm) De= 444,5 (mm)**
Ee= 24 (mm) Ge= 30 (mm)
- 2.2.5. Bremshebelänge / **Lever length** / **Longueur du levier le** (mm): **165**

Prüfprotokoll-Nr / **test report** / **procès verbale** 36102104 ext 05
für Radbremse / **on brake** / **pour frein** ID2-SN3020
mit Achse / **with axle** / **avec essieu** ID1-N102
Hersteller / **manufacturer** / **fabricant** BPW Bergische Achsen

Seite / Page 4 / 6

2.2.6. Bremszylinder / **Brake actuator** / **Récepteur de frein**

2.2.6.1. Hersteller / **Manufacturer** / **Fabricant**: BPW Bergische Achsen

2.2.6.2. Marke / **Make** / **Marque**: BPW

2.2.6.3. Typ / **Type** / **Type**: 05.444.17.01.0
36"
Membranzylinder / **diaphragm cyl.** / **diaphragme** (2362*p-365)

2.2.6.4. Prüfungsnummer / **(Test) Identification number**:
Numéro d'identification (d'essai): --

2.3. Aufzeichnung der Prüfergebnisse (unter Berücksichtigung des Rollwiderstandes, korrigiert) _
Record of test results (corrected to take account of rolling resistance, 0,01xPe)
Resultats d`essai (corrigés pour tenir compte de la résistance au rouleme)

2.3.1. Für Fahrzeuge der Klassen O₂ und O₃ / **In the case of vehicles of categories O2 and O3**
Véhicules des catégories O2 et O3

Nicht geprüft / **not tested** / **non essayé**

2.3.2. Für Fahrzeuge der Klasse O₄ / **In the case of vehicles of categories O4**
Véhicules des catégories O4
(Schwungmassenprüfstand / **inertial mass test bench** / **essai à inertie**)

Bremsprüfung Typ / test type / Type d'essai		III		
		0	3.5.3.1.	3.5.3.2.
Anhang 11, Anlage 2, Absatz Annex 11 Appendix 2 point Annexe 11 appendice 2 point		3.5.1.2.		
Prüfgeschwindigkeit / test speed Vitesse d'essai	km/h	60-0	60-30	60-0
Druck im Bremszylinder Brake actuator pressure Pression au récepteur	p _e kPa	387	219	387
Anzahl der Bremsungen / number of brakings Nombre des freinages	-		20	
Dauer eines Zyklus / time of each cycle Durée du cycle de freinage	s		60	
Ermittelte Bremskraft / Brake force developed Force de freinage développée	T _e N	62711	30519	51083
Abbremsung / Brake efficiency / Efficacité de freinage	T _e /P _e	0,63	0,31	0,51
Hub des Bremszylinders / Actuator stroke / Course du récepteur	s _e mm	43	48-46	57
Drehmoment am Bremshebel / Lever input torque Couple appliqué au levier de frein	C _e Nm	1448	--	1448
	C _{0e} Nm	45	--	45

2.3.3 Dieser Absatz ist nur dann auszufüllen, wenn die Bremse dem Prüfverfahren definiert in §4 des Anhang 19 dieser Regelung unterzogen wurde, um den Bremskennwert zu verifizieren.
This item is to be completed only when the brake has been subject to the test procedure defined in paragraph 4. of Annex 19 to this Regulation to verify the cold performance characteristics of the brake by means of the brake factor (BF).

Prüfprotokoll-Nr / **test report** / **procès verbale** 36102104 ext 05
für Radbremse / **on brake** / **pour frein** ID2-SN3020
mit Achse / **with axle** / **avec essieu** ID1-N102
Hersteller / **manufacturer** / **fabricant** BPW Bergische Achsen

Seite / Page 5 / 6

Cette rubrique ne doit être remplie que lorsqu'on a soumis le frein à la méthode d'essai définie au paragraphe 4 de l'annexe 19 du présent Règlement pour contrôler ses caractéristiques d'efficacité à froid au moyen du facteur d'amplification du frein (BF).

2.3.3.1. Bremsenfaktor / **brake factor** / **Facteur d'amplification du frein** $B_F =$
Siehe Beschreibungsbogen / **see information document** / **voir fiche de renseignement**

2.3.3.2. Vom Hersteller angegebenes Anlegemoment / **Declared threshold torque:**
Couple d'actionnement minimal utile déclaré C0,dec Nm: 45

2.3.4. Verhalten des automatischen Bremsnachstellers (soweit zutreffend)
Performance of the automatic brake adjustment device (if applicable)
Fonctionnement du dispositif de réglage automatique (s'il y a lieu)

2.3.4.1. Freilauf entsprechend § 3.6.3. des Anhang 11, Anlage 2: Ja/Nein
yes / no
Oui/ non
Free running according to para. 3.6.3. of Annex 11, Appendix 2:
Roulement libre selon les paragraphes 3.6.1. et 3.6.3. de l'app. 2 de l'annexe 11:

3. Verwendungsbereich / **Application range** / **Domaine d'application**
Der Verwendungsbereich führt die Achs- / Bremsvarianten aus, welche durch dieses Prüfprotokoll abgedeckt sind. Hierzu werden die Variablen den Test-Codes zugeordnet.
The application range specifies the axle/brake variants that are covered in this test report, by showing which variables are covered by the individual test codes.
Le domaine d'application spécifie les variantes d'essieu/de frein couvertes par le présent procès-verbal d'essai en précisant les variables auxquelles se rapportent les différents codes d'essai.

Siehe Beschreibungsbogen, **see information document**, **voir fiche de renseignement**

4. Diese Prüfung wurde in Übereinstimmung mit Anlage 2 des Anhang 11 und wo zutreffend § 4. des Anhangs 19 der ECE R 13 wie zuletzt geändert durch die 11 Serie der Änderungen einschließlich Ergänzung 13 durchgeführt und protokolliert. Nach Abschluss der in Anhang 11 Anlage 2 §3.6 definierten Prüfungen sind die Anforderungen der Regelung 13 §5.2.2.8.1. erfüllt.

This test has been carried out and the result reported in accordance with appendix 2 to annex 11 and where appropriate paragraph 4. of annex 19 to ECE regulation 13 as last amended by the 11 series of amendments including supplement 13. At the end of the test defined in paragraph 3.6. of Annex 11, Appendix 2, the requirements of paragraph 5.2.2.8.1. of Regulation No. 13 were deemed to be fulfilled /not fulfilled.

L'essai a été exécuté et ses résultats ont été consignés conformément à l'appendice 2 de l'annexe 11 et, s'il y a lieu, au paragraphe 4 de l'annexe 19 au Règlement no 13 tel qu'amendé le plus récemment par la série 11 d'amendements avec complément 13. À la fin de l'essai défini au paragraphe 3.6 de l'appendice 2 de l'annexe 11, il a été estimé que les conditions énoncées au paragraphe 5.2.2.8.1 du Règlement no 13 étaient remplies /~~n'étaient pas remplies~~ /only with separate automatic slack adjuster



Prüfprotokoll-Nr / **test report** / **procès verbale** 36102104 ext 05
für Radbremse / **on brake** / **pour frein** ID2-SN3020
mit Achse / **with axle** / **avec essieu** ID1-N102
Hersteller / **manufacturer** / **fabricant** BPW Bergische Achsen

Seite / Page 6 / 6

Prüfstelle / **Name of technical service conducting the test:**
service technique effectuant l`essai:

TÜV SÜD Auto Service GmbH
D- 80686 München
Dipl.-Ing. J. Westphäling

München, 08.04.2016



Für diese Richtlinie benannt durch Kraftfahrt-Bundesamt, Bundesrepublik Deutschland KBA-P 00100-10
For this regulation registered by Kraftfahrt-Bundesamt, registration-number: KBA-P 00100-10
Pour ce règlement dénommé par le Kraftfahrt-Bundesamt avec registration KBA-P 00100-10

5. Typgenehmigungsbehörde / **Approval authority** / **Autorité d`homologation**
Flensburg, den

6. Anlage / **enclosure** / **annexe**

Beschreibungsbogen
Information document
Fiche de renseignement

BPW-SN3020.00-SN 102 dated 08.04.2016

Prüfprotokoll-Nr / **test report** / **procès verbale** 36102104 ext 03 formal correct01
für Radbremse / **on brake** / **pour frein** ID2-SN3020
mit Achse / **with axle** / **avec essieu** ID1-N102
Hersteller / **manufacturer** / **fabricant** BPW Bergische Achsen

Seite / Page 1 / 6

Prüfprotokoll-Nr. / **Test report No.** / **Procès-Verbal d'Essai No**

Basis-Nummer / **Base part** / **Partie de base:**

ID4- 361 021 04

Gemäß ECE R13 Anhang 11 anlage 3 / **according to ECE R13 annex 11 appendix 3** / **selon ECE R13 annexe 11 appendice 3**

Nachtrag / **Extension** / Extension (Suffix / **Suffix** / **Suffixe**):

03

Prüfung gemäß Anhang 11 Anlage 2 der ECE-Regelung Nr. 13 einschl. der Änderung 11 mit Erg 11.
Annex 11 Appendix 2 of ECE-Regulation no. 13 including Amendment 11 with supplement 11.
Annexe 11 app. 2 du règlement R13 ECE incluent la modification No. 11 avec complément 11.

1. Allgemeines / **General** / **Généralités**

- 1.1. AchsHersteller (Name und Anschrift): BPW Bergische Achsen Kommanditgesellschaft
Axle manufacturer (name and address): D-51674 Wiehl
Fabricant de l'essieu (nom et adresse):
- 1.1.1. Fabrikmarke des Achsherstellers: BPW
Make of axle manufacturer:
Marque du fabricant de l'essieu:
- 1.2. Bremshersteller (Name und Anschrift): wie / as / comme 1.1.
Brake manufacturer (name and address):
Fabricant de frein (nom et adresse):
- 1.3. Automatischer Bremsnachsteller: ~~integriert~~ / nicht integriert
Automatic brake adjustment device: **integrated / non-integrated**
Dispositif de réglage automatique de freins: ~~intégré~~ / non intégré
- 1.4. Beschreibungsbogen: siehe Punkt 6
Manufacturer's Information Document: **see item 6**
Document d'information du fabricant: (fiche de renseignement) voir item 6

2. Prüfbericht **Test Record**

Données enregistrées lors de l'essai

Die folgenden Daten müssen für jede Prüfung aufgezeichnet werden

The following data has to be recorded for each test

Les informations suivantes doivent être relevées pour chaque essai

- 2.1. Prüfungsnummer, laufend (siehe 3.9.2. Anhang 11 Anlage 2): GA150914
Test code (see paragraph 3.9.2. of Appendix 2 of this annex 11):
Code d'essai (voir le paragraphe 3.9.2 de l'appendice 2 de l'annexe 11):
- 2.2. Prüfmuster (In Bezug zum Beschreibungsbogen ist die geprüfte Variante anzugeben. Siehe auch 3.9.2. des Anhang 3, Anlage 2)
Test specimen: (precise identification of the variant tested related to the Manufacturer's Information Document. See also paragraph 3.9.2. of Appendix 2 of annex 11)
Échantillon d'essai: (identification précise de la variante mise à l'essai concernant le document d'information (fiche de renseignement) le paragraphe 3.9.2 de l'appendice 2

Prüfprotokoll-Nr / **test report** / **procès verbale** 36102104 ext 03 formal correct01
für Radbremse / **on brake** / **pour frein** ID2-SN3020
mit Achse / **with axle** / **avec essieu** ID1-N102
Hersteller / **manufacturer** / **fabricant** BPW Bergische Achsen

Seite / Page 2 / 6

2.2.1. Achse / **Axle** / **Essieu**

- 2.2.1.1. Achs-identifizierer / **Axle identifier** / **Identificateur d'essieu**: ID1-N102
- 2.2.1.2. Identifizierung der geprüften Achse: 24.38.502.113
Identification of tested axle:
Identification de l'essieu soumis à l'essai:
- 2.2.1.3. geprüfte Achslast (Fe Identifizierer) (daN): ID3-10006
Test axle load (Fe identifier):
Charge sur l'essieu d'essai (identificateur Fe):

2.2.2. Bremse / **Brake** / **Frein**

- 2.2.2.1. Brems-Identifizierer / **Brake identifier** / **Identificateur de frein**: ID2- SN3020
- 2.2.2.2. Identifizierung der geprüften Bremse: 03.109.46.06.0
Identification of tested brake:
Identification du frein soumis à l'essai:
- 2.2.2.3. Maximaler Weg der Bremse (mm): --
Maximum stroke capability of the brake (mm):
Course maximale du frein (mm) (only disc brakes) :
- 2.2.2.4. Effektive Bremshebelwellen-Länge: 267 mm
Effective length of the cam shaft:
Longueur effective de l'axe de came (only drum brakes) :
- 2.2.2.5. Werkstoffänderung gem. 3.8. (m) des Anhang 3 Anlage 2: nicht zutreffend
Material variation as per paragraph 3.8 (m) of Appendix 2 of annex 3: **not applicable**
Différences de matériau selon l'alinéa m du paragraphe 3.8 de l'appendice 2 de l' annexe 3: **sans objet**

2.2.2.6. ~~Bremstrommel~~ / ~~Bremsscheibe~~ **Brake drum** / **disc** ~~Tambour de frein~~ / ~~disque de frein~~

- 2.2.2.6.1. Gewicht der geprüften ~~Scheibe~~ / der Trommel (kg): 37,5
Actual test mass of ~~disc~~/ drum (kg):
Masse d'essai réelle du ~~disque~~ / du tambour (kg):
- 2.2.2.6.2. Grund-Werkstoff / **Base material** / **Matériau de base**: Grauguss / **Grey Cast Iron** / **fonte grise**
- ## 2.2.2.7. Bremsbelag / **Brake lining or pad** / **Garniture**
- 2.2.2.7.1. Hersteller / **Manufacturer** / **Fabricant**: TMD Friction Services GmbH
D-51381 Leverkusen
- 2.2.2.7.2. Marke / **Make** / **Marque**: TEXTAR
- 2.2.2.7.3. Typ / **Type** / **Type**: T090

Prüfprotokoll-Nr / **test report** / **procès verbale** 36102104 ext 03 formal correct01
für Radbremse / **on brake** / **pour frein** ID2-SN3020
mit Achse / **with axle** / **avec essieu** ID1-N102
Hersteller / **manufacturer** / **fabricant** BPW Bergische Achsen

Seite / Page 3 / 6

- 2.2.2.7.4. Art der Anbringung des Belags auf dem Träger / ~~Trägerplatte:~~ **Method of attachment on the brake shoe / back plate:** **riveted**
~~Mode de fixation de la garniture sur la mâchoire / plaque:~~ **rivé**
- 2.2.2.7.5. Dicke der Trägerplatte, Gewicht oder weitere Angaben **Thickness of back plate, weight of shoes, other describing information** siehe Beschreibungsbogen / **see information document**
~~Épaisseur de la plaque, poids de la mâchoire ou autres informations à caractère descriptif~~ voir fiche de renseignement
- 2.2.2.7.6. Grundmaterial des Belagträgers / ~~der Trägerplatte:~~ **Base material of brake shoe / back plate:** **steel**
~~Matériau de base constituant la mâchoire/la plaque:~~ **acier**
- 2.2.2.7.7. Kennzeichnung **Identification** auf Belag **on friction material**
~~Identification~~ sur la garniture
- 2.2.3. Automatischer Bremsnachsteller (nicht, wenn integriert)
Automatic brake adjustment device (not applicable in the case of integrated automatic brake adjustment device)
~~Dispositif de réglage automatique de frein (sans objet dans le Cas d'un dispositif de réglage automatique intégré)~~
- 2.2.3.1. Hersteller (Name und Anschrift): **Manufacturer (name and address):** siehe 1.1. **see 1.1.**
~~Fabricant (nom et adresse):~~ voir 1.1
- 2.2.3.2. Marke / **Make** / **Marque:** BPW
- 2.2.3.3. Typ / **Type** / **Type:** AGS
- 2.2.3.4. Version / **Version** / **Version :** 0
- 2.2.4. Räder (Größe siehe Bild 1A bzw. 1B des Beschreibungsbogens)
Wheel(s) (dimensions see Figures 1A and 1B of information doc)
~~Roue(s) (pour les dimensions, voir les figures 1A et 1B du fiche de renseignement)~~
- 2.2.4.1. Angenommener Referenzradius (Re) bei beladener Achse (Fe): **Assumed reference tyre rolling radius (Re) at test axle load (Fe):** 382 (mm)
~~Rayon de roulement de référence du pneumatique (Re) au niveau de la charge sur l'essieu d'essai (Fe) pour calculer le masse ad inertie:~~
- 2.2.4.2. Angaben zum montierten Rad während der Prüfung
Data of the fitted wheel during testing
~~Données sur la roue montée pour l'essai:~~
- Reifengröße / **Tyre size** / **Dimensions du pneu:** 235/75R17,5
Radgröße / **Rim size** / **Dimensions de la jante:** Xe= 255 (mm) De= 444,5 (mm)
Ee= 24 (mm) Ge= 30 (mm)

Prüfprotokoll-Nr / **test report** / **procès verbale** 36102104 ext 03 formal correct01
für Radbremse / **on brake** / **pour frein** ID2-SN3020
mit Achse / **with axle** / **avec essieu** ID1-N102
Hersteller / **manufacturer** / **fabricant** BPW Bergische Achsen

Seite / Page 4 / 6

2.2.5. Bremshebelänge / **Lever length** / **Longueur du levier le** (mm): 165

2.2.6. Bremszylinder / **Brake actuator** / **Récepteur de frein**

2.2.6.1. Hersteller / **Manufacturer** / **Fabricant**: WABCO

2.2.6.2. Marke / **Make** / **Marque**: WABCO

2.2.6.3. Typ / **Type** / **Type**: 30"

Membranzylinder / **diaphragm cyl.** / **diaphragme** (1977*p-556)

2.2.6.4. Prüfungsnummer / **(Test) Identification number**:
Numéro d'identification (d'essai): --

2.3. Aufzeichnung der Prüfergebnisse (unter Berücksichtigung des Rollwiderstandes, korrigiert) _
Record of test results (corrected to take account of rolling resistance, 0,01xPe)
Resultats d`essai (corrigés pour tenir compte de la résistance au rouleme)

2.3.1. Für Fahrzeuge der Klassen O₂ und O₃ / **In the case of vehicles of categories O2 and O3**
Véhicules des catégories O2 et O3

Nicht geprüft / **not tested** / **non essayé**

2.3.2. Für Fahrzeuge der Klasse O₄ / **In the case of vehicles of categories O4**
Véhicules des catégories O4
(Schwungmassenprüfstand / **inertial mass test bench** / **essai à inertie**)

Bremsprüfung Typ / test type / Type d'essai		0			III	
		3.5.1.2.	3.5.3.1.	3.5.3.2.		
Anhang 11, Anlage 2, Absatz Annex 11 Appendix 2 point Annexe 11 appendice 2 point						
Prüfgeschwindigkeit / test speed Vitesse d'essai	km/h	60-0	60-30	60-0		
Druck im Bremszylinder Brake actuator pressure Pression au récepteur	p _e kPa	440	264	440		
Anzahl der Bremsungen / number of brakings Nombre des freinages	-		20			
Dauer eines Zyklus / time of each cycle Durée du cycle de freinage	s		60			
Ermittelte Bremskraft / Brake force developed Force de freinage développée	T _e N	57679	30919	43637		
Abbremsung / Brake efficiency / Efficacité de freinage	T _e /P _e	0,58	0,31	0,44		
Hub des Bremszylinders / Actuator stroke / Course du récepteur	s _e mm	33	46-42	51		
Drehmoment am Bremshebel / Lever input torque Couple appliqué au levier de frein	C _e Nm	1342	--	1342		
	C _{0e} Nm	45	--	45		

Prüfprotokoll-Nr / **test report** / **procès verbale** 36102104 ext 03 formal correct01
für Radbremse / **on brake** / **pour frein** ID2-SN3020
mit Achse / **with axle** / **avec essieu** ID1-N102
Hersteller / **manufacturer** / **fabricant** BPW Bergische Achsen

Seite / Page 5 / 6

- 2.3.3 Dieser Absatz ist nur dann auszufüllen, wenn die Bremse dem Prüfverfahren definiert in §4 des Anhang 19 dieser Regelung unterzogen wurde, um den Bremskennwert zu verifizieren.
This item is to be completed only when the brake has been subject to the test procedure defined in paragraph 4. of Annex 19 to this Regulation to verify the cold performance characteristics of the brake by means of the brake factor (BF).
Cette rubrique ne doit être remplie que lorsqu'on a soumis le frein à la méthode d'essai définie au paragraphe 4 de l'annexe 19 du présent Règlement pour contrôler ses caractéristiques d'efficacité à froid au moyen du facteur d'amplification du frein (BF).
- 2.3.3.1. Bremsenfaktor / **brake factor** / **Facteur d'amplification du frein** $B_F =$
Siehe Beschreibungsbogen / **see information document** / **voir fiche de renseignement**
- 2.3.3.2. Vom Hersteller angegebenes Anlegemoment / **Declared threshold torque:**
Couple d'actionnement minimal utile déclaré C0,dec Nm: 45
- 2.3.4. Verhalten des automatischen Bremsnachstellers (soweit zutreffend)
Performance of the automatic brake adjustment device (if applicable)
Fonctionnement du dispositif de réglage automatique (s'il y a lieu)
- 2.3.4.1. Freilauf entsprechend § 3.6.3. des Anhang 11, Anlage 2: **Ja/Nein**
Free running according to para. 3.6.3. of Annex 11, Appendix 2: **yes / no**
Roulement libre selon les paragraphes 3.6.1. et 3.6.3. de l'app. 2 de l'annexe 11: **Oui/ non**
3. Verwendungsbereich / **Application range** / **Domaine d'application**
Der Verwendungsbereich führt die Achs- / Bremsvarianten aus, welche durch dieses Prüfprotokoll abgedeckt sind. Hierzu werden die Variablen den Test-Codes zugeordnet.
The application range specifies the axle/brake variants that are covered in this test report, by showing which variables are covered by the individual test codes.
Le domaine d'application spécifie les variantes d'essieu/de frein couvertes par le présent procès-verbal d'essai en précisant les variables auxquelles se rapportent les différents codes d'essai.

Siehe Beschreibungsbogen, **see information document**, **voir fiche de renseignement**
4. Diese Prüfung wurde in Übereinstimmung mit Anlage 2 des Anhang 11 und wo zutreffend § 4. des Anhangs 19 der ECE R 13 wie zuletzt geändert durch die 11 Serie der Änderungen ein schließlich Ergänzung 10 durchgeführt und protokolliert. Nach Abschluss der in Anhang 11 Anlage 2 §3.6 definierten Prüfungen sind die Anforderungen der Regelung 13 §5.2.2.8.1. erfüllt.
This test has been carried out and the result reported in accordance with appendix 2 to annex 11 and where appropriate paragraph 4. of annex 19 to ECE regulation 13 as last amended by the 11 series of amendments including supplement 10. At the end of the test defined in paragraph 3.6. of Annex 11, Appendix 2, the requirements of paragraph 5.2.2.8.1. of Regulation No. 13 were deemed to be fulfilled /not fulfilled.

L'essai a été exécuté et ses résultats ont été consignés conformément à l'appendice 2 de l'annexe 11 et, s'il y a lieu, au paragraphe 4 de l'annexe 19 au Règlement no 13 tel qu'amendé le plus récemment par la série 11 d'amendements avec complément 9. À la fin de l'essai défini au paragraphe 3.6 de l'appendice 2 de l'annexe 11, il a été estimé que les conditions énoncées au paragraphe 5.2.2.8.1 du Règlement no 13 étaient remplies/~~n'étaient pas remplies~~ only with separate automatic slack adjuster



Prüfprotokoll-Nr / **test report** / **procès verbale** 36102104 ext 03 formal correct01
für Radbremse / **on brake** / **pour frein** ID2-SN3020
mit Achse / **with axle** / **avec essieu** ID1-N102
Hersteller / **manufacturer** / **fabricant** BPW Bergische Achsen

Seite / Page 6 / 6

Prüfstelle / **Name of technical service conducting the test** /
service technique effectuant l`essai:

TÜV SÜD Auto Service GmbH
D- 80686 München
Dipl.-Ing. J. Westphäling
München, 09.04.2015



Für diese Richtlinie benannt durch Kraftfahrt-Bundesamt, Bundesrepublik Deutschland KBA-P 00100-10
For this regulation registered by Kraftfahrt-Bundesamt, registration-number: KBA-P 00100-10
Pour ce règlement dénommé par le Kraftfahrt-Bundesamt avec registration KBA-P 00100-10

5. Typgenehmigungsbehörde / **Approval authority** / **Autorité d`homologation**
Flensburg, den

6. Anlage / **enclosure** / **annexe**

Beschreibungsbogen
Information document
Fiche de renseignement

BPW-SN3020.00-N102 dated 09.04.2015

Information Document BPW –SN3020.00-N102

TRAILER AXLE AND BRAKE INFORMATION DOCUMENT WITH RESPECT TO THE ALTERNATIVE TYPE I AND TYPE III PROCEDURE

(according to ECE R 13, Annex 11 – Appendix 5)

Date	Revision	Suffix	Position	Amendment of terms
10.02.2011	Rev. 4			
03.12.2013	Rev. 5		2.5 / 3.1.5	Correct figure 1A Correct dimension d_e
05.02.2014	Rev. 6		3.3.3	Correct declared mass
27.03.2014	Rev. 7		3.2.1.7	Include AGS-Version 2
15.09.2014	Rev. 8		3.2.1.8	Include AGS-Version 0
08.04.2015	Rev. 9		0	Index integrate
23.03.2016	Rev. 10		2.2.2.4	Effective length of cam shaft
08.04.2016	Rev. 11	05	–	Substitution of suffix 02 and 04 by new test / update of directive

1. GENERAL

1.1. Name and address of axle or vehicle manufacturer:

BPW Bergische Achsen KG
Ohlerhammer
D-51674 Wiehl

2. AXLE DATA

- 2.1. Manufacturer (name and address) see 1.1.
- 2.2. Type/variant N
- 2.3. Axle identifier ID1- N 102
- 2.4. Test axle load (F_e) ID3- 10006 daN
- 2.5. Wheel and brake data according to the following figure 1A:

FIGURE 1A

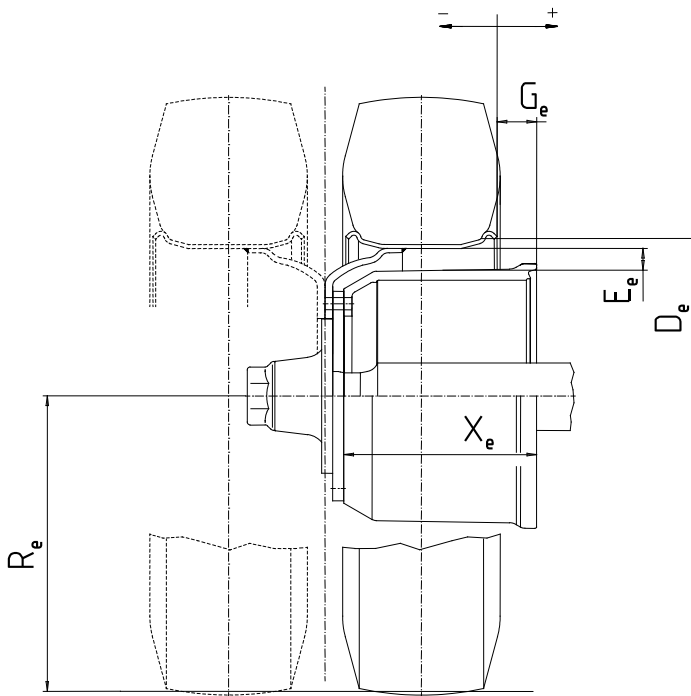

Permitted range:

D (mm)	E (mm)	G (mm)	R (mm)	X (mm)
min. 444,5	min. 24	min. 30	min. 0,8 * 382	min. 255

- 3. BRAKE
- 3.1. General information
- 3.1.1. Make BPW
- 3.1.2. Manufacturer (name and address) see 1.1.
- 3.1.3. Type of brake (e.g. drum / disc) Drum Brake
- 3.1.3.1. Variant (e.g. S-cam, single wedge etc.) S-cam brake
- 3.1.4. Brake identifier ID2- SN 3020
- 3.1.5. Brake data according to the following figure 2A:

FIGURE 2A

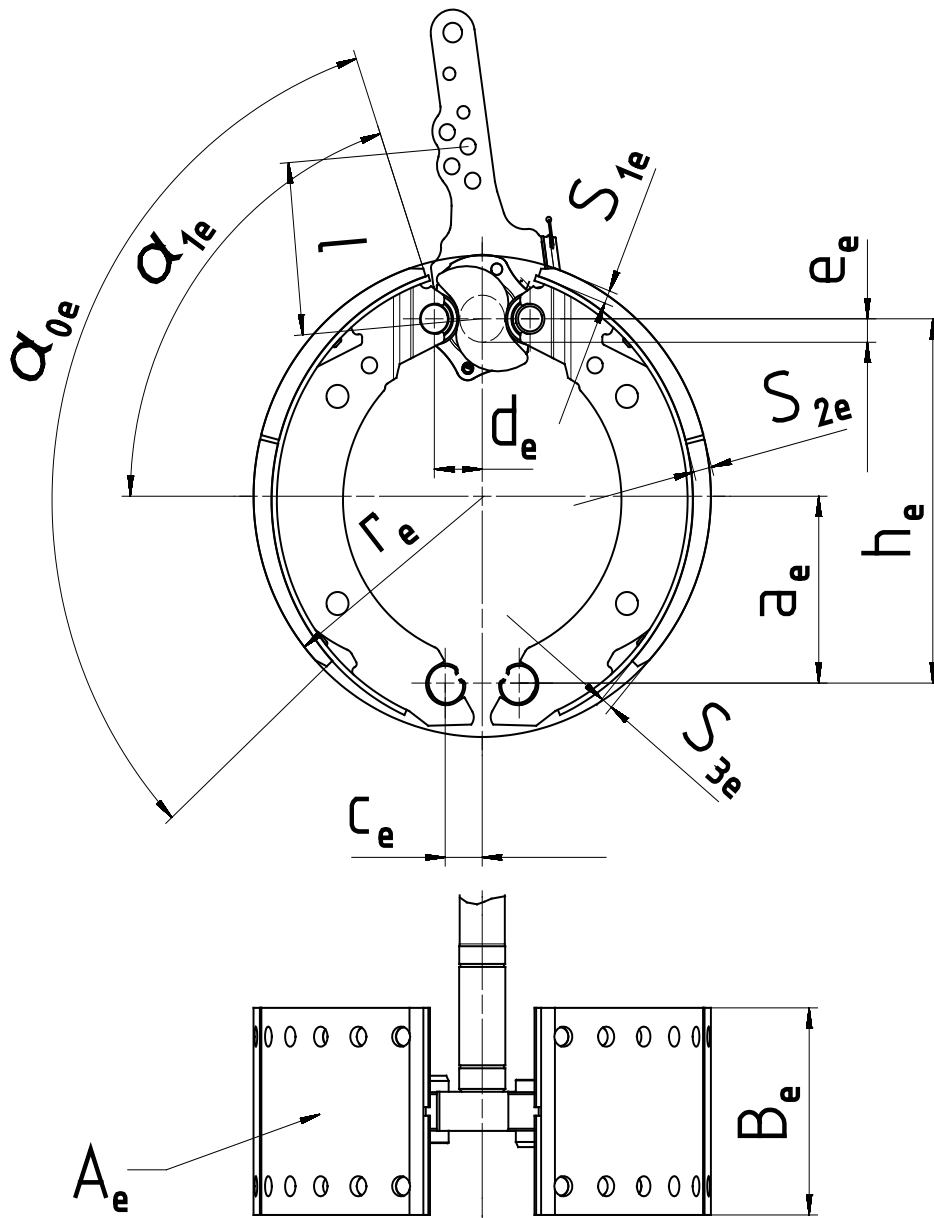

a_e (mm)	h_e (mm)	c_e (mm)	d_e (mm)	e_e (mm)	α_{0e} (°)	α_{1e} (°)	B_e (mm)	r_e (mm)	A_e (cm ²)	S_{1e} (mm)	S_{2e} (mm)	S_{3e} (mm)
110	223	30	28	13	114,5	67,25	200	150	1118	13	18	13

3.1.6. Brake factor B_F 6,9

3.2. Drum brake data

3.2.1. Brake adjustment device (external/integrated) external

3.2.1.1. Alternative	3.2.1.2. Manufacturer and address	3.2.1.3. Make	3.2.1.4. Type	3.2.1.5. Version	3.2.1.6. Effective length of the cam shaft	3.2.1.7 Brake lining	3.2.1.8 Test code
A	see 1.1.	BPW	AGS-	2	max. 695 mm	Textar T090	GA080416
B	see 1.1.	BPW	AGS-	0	max. 267 mm	Textar T090	GA150914

3.2.2. Declared maximum brake input torque C_{max} 2800 Nm
for calculation ($p_m = 650$ kPa) 2250 Nm

3.2.3. Mechanical efficiency $\eta =$ 0,8

3.2.4. Declared brake input threshold torque $C_{0,dec}$ 45 Nm

3.2.5. Effective length of the cam shaft see 3.2.1.6.

3.3. Brake drum

3.3.1. Max diameter of friction surface (wear limit)	3.3.2. Base material:	3.3.3. Declared mass:	3.3.4. Nominal mass:	3.3.5. Brake drum	3.3.6. Identification Code
304 mm	cast iron	39 kg	36,5 kg	without hub	BPW 03.10x.xx.xx.x*

3.4. Brake lining

3.4.1. Manufacturer and address TMD Friction Services GmbH
Schlebuscher Str. 99
D-51381 Leverkusen

3.4.2. Make Textar

3.4.3. Type T090

3.4.4. Identification (type identification on lining) Textar T090

3.4.5. Minimum thickness (wear limit) 7 mm

3.4.6. Method of attaching friction material to brake shoe riveted

3.4.6.1. Worst case of attachment (in the case of more than one) not applicable

3.4.6.2. Range of the weight of one brake shoe (without linings and rollers) min. 3,9 kg

3.4.6.3. Base material of the brake shoes steel

* The different numbers characterized in this information document with "x" are representing versions of the drum, whose modifications have however no influence on the function and effect regarding the tests carried out in accordance to ECE-Regulation No. 13 and are not part of the identification code.



Kraftfahrt-Bundesamt

DE-24932 Flensburg

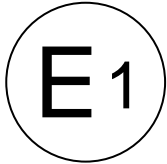

MITTEILUNG

ausgestellt von:
Kraftfahrt-Bundesamt

über die Bestätigung eines Prüfprotokolls gemäß Anhang 11, Anlage 2, Punkt 3.9. der ECE Regelung Nr. 13 für eine Bezugsachse/Bezugsbremse

COMMUNICATION

issued by:
Kraftfahrt-Bundesamt

concerning a confirmation of a Test Report regarding Annex 11, appendix 2, item 3.9. of ECE Regulation No. 13 for a reference axle/brake

Nummer der Bestätigung: **110123, Erw. 05**
Confirmation No.:

1. Fabrikmarke (Handelsname des Herstellers):
Make (trade name of manufacturer):
BPW
2. Typ:
Type:
Bremse SN3020; 361 021 04
3. Name und Anschrift des Herstellers:
Name and address of manufacturer:
**BPW Bergische Achsen Kommanditgesellschaft
DE-51674 Wiehl**
4. Gegebenenfalls Name und Anschrift des Vertreters des Herstellers:
If any, name and address of manufacturer's representative:
**Entfällt
Not applicable**
5. Für die Durchführung der Prüfungen zuständiger technischer Dienst:
Technical service responsible for carrying out the tests:
**TÜV SÜD Auto Service GmbH
DE-80686 München**



Kraftfahrt-Bundesamt

DE-24932 Flensburg

2

Nummer der Bestätigung: **110123, Erw. 05**

Confirmation No.:

6. Datum des Prüfprotokolls:
Date of test report:
08.05.2024, 08.05.2024
7. Nummer des Prüfprotokolls:
Number of test report:
36102104 Suffix 07, 36102104 Suffix 08
8. Die Bestätigung wird **erweitert**
Confirmation is **extended**
9. Bemerkungen (gegebenenfalls):
Remarks (if any):
Keine
None
10. Ort: **DE-24932 Flensburg**
Place:
11. Datum: **15.07.2024**
Date:
12. Unterschrift: **Im Auftrag**
Signature:

M. Kasischke

M.Kasischke



13. Anlagen:
Enclosures:
Gemäß Inhaltsverzeichnis
According to index



Kraftfahrt-Bundesamt

DE-24932 Flensburg

Zu: 110123, Erw. 05

To:

**Erklärung über die Einhaltung der Anforderungen hinsichtlich der Übereinstimmung
der Produktion gemäß dem Übereinkommen von 1958**
**Statement of compliance with the conformity of the production requirements of the
1958 Agreement**

1. Name des Herstellers:
Manufacturer's name:
**BPW Bergische Achsen Kommanditgesellschaft
DE-51674 Wiehl**
2. Datum der Anfangsbewertung:
Date of the initial assessment:
26.01.1996
3. Datum aller durchgeführten Überwachungstätigkeiten:
Date of any surveillance activities:

Aktenzeichen Register number	Datum der Begehung Date of inspection	Genehmigungsnummer Approval number
---------------------------------	--	---------------------------------------

CoP-Q:
**Entfällt
Not applicable**

CoP-P:
**Entfällt
Not applicable**



Kraftfahrt-Bundesamt

DE-24932 Flensburg

Zu: **110123, Erw. 05**

To:

Inhaltsverzeichnis zu den Beschreibungsunterlagen Index to the information package

Ausgabedatum: **16.12.2013** Letztes Änderungsdatum: **15.07.2024**
Date of issue: Last date of amendment:

Nebenbestimmungen und Rechtsbehelfsbelehrung
Collateral clauses and instruction on right to appeal

Prüfbericht(e) Nr.:	Datum:
Test report(s) No.:	Date:
36102104 Suffix 02	03.12.2013
36102104 Suffix 03	03.12.2013
36102104 Suffix 04	18.11.2014
36102104 Suffix 02 (formal correct 01)	09.04.2015
36102104 Suffix 03 (formal correct 01)	09.04.2015
36102104 Suffix 05	08.04.2016
36102104 Suffix 07	08.05.2024
36102104 Suffix 08	08.05.2024

Beschreibungsbogen Nr.:	Datum:
Information document No.:	Date:
BPW-SN3020.00	03.12.2013
BPW-SN3020.00-N102	04.04.2024

Liste der Änderungen:	Datum:
List of modifications:	Date:
BPW-SN3020.00-N102	04.04.2024



Kraftfahrt-Bundesamt

DE-24932 Flensburg

Nummer der Bestätigung: **110123, Erw. 05**
Confirmation No.:

- Anlage -

Rechtsbehelfsbelehrung

Gegen diese Bestätigung kann innerhalb eines Monats nach Bekanntgabe Widerspruch erhoben werden. Der Widerspruch ist beim **Kraftfahrt-Bundesamt, Fördestraße 16, DE-24944 Flensburg**, schriftlich oder zur Niederschrift einzulegen.

- Attachment -

Instruction on right to appeal

This Confirmation can be appealed within one month after notification. The appeal is to be filed in writing or as a transcript at the **Kraftfahrt-Bundesamt, Fördestraße 16, DE-24944 Flensburg**.

Prüfprotokoll-Nr / **test report** / **procès verbale** 36102104
für Radbremse / **on brake** / **pour frein** ID2-SN3020
mit Achse / **with axle** / **avec essieu** ID1-N102
Hersteller / **manufacturer** / **fabricant** BPW Bergische Achsen

Seite / Page 1 / 6

Prüfprotokoll-Nr. / **Test report No.** / **Procès-Verbal d'Essai No**

Basis-Nummer / **Base part** / **Partie de base:**

ID4- 361 021 04

Gemäß ECE R13 Anhang 11 anlage 3 / **according to ECE R13 annex 11 appendix 3** / **selon ECE R13 annexe 11 appendice 3**

Nachtrag / **Extension** / Extension (Suffix / **Suffix** / **Suffixe**):

07

Prüfung gemäß Anhang 11 Anlage 2 der ECE-Regelung Nr. 13 einschl. der Änderung 13 mit Erg 00.
Annex 11 Appendix 2 of ECE-Regulation no. 13 including Amendment 13 with supplement 00. Annexe 11 app. 2 du règlement R13 ECE incluent la modification No. 13 avec complément 00.

1. Allgemeines / **General** / **Généralités**

1.1. AchsHersteller (Name und Anschrift): BPW Bergische Achsen Kommanditgesellschaft
Axle manufacturer (name and address): D-51674 Wiehl
Fabricant de l'essieu (nom et adresse):

1.1.1. Fabrikmarke des Achsherstellers:
Make of axle manufacturer:
Marque du fabricant de l'essieu:



1.2. Bremshersteller (Name und Anschrift): wie / as / comme 1.1.
Brake manufacturer (name and address):
Fabricant de frein (nom et adresse):

1.3. Automatischer Bremsnachsteller: integriert / nicht integriert
Automatic brake adjustment device: **integrated / non-integrated**
Dispositif de réglage automatique de freins: **intégré / non intégré**

1.4. Beschreibungsbogen: siehe Punkt 6
Manufacturer's Information Document: **see item 6**
Document d'information du fabricant: (fiche de renseignement) voir item 6

2. Prüfbericht **Test Record**

Données enregistrées lors de l'essai

Die folgenden Daten müssen für jede Prüfung aufgezeichnet werden

The following data has to be recorded for each test

Les informations suivantes doivent être relevées pour chaque essai

2.1. Prüfungsnummer, laufend (siehe 3.9.2. Anhang 11 Anlage 2): GA020524
Test code (see paragraph 3.9.2. of Appendix 2 of this annex 11):
Code d'essai (voir le paragraphe 3.9.2 de l'appendice 2 de l'annexe11):

2.2. Prüfmuster (In Bezug zum Beschreibungsbogen ist die geprüfte Variante anzugeben. Siehe auch 3.9.2. des Anhang3, Anlage 2)
Test specimen: (precise identification of the variant tested related to the Manufacturer's Information Document. See also paragraph 3.9.2. of Appendix 2 of annex 11)
Échantillon d'essai: (identification précise de la variante mise à l'essai concernant le document d'information (fiche de renseignement) le paragraphe 3.9.2 de l'appendice 2

Prüfprotokoll-Nr / **test report** / **procès verbale** 36102104
für Radbremse / **on brake** / **pour frein** ID2-SN3020
mit Achse / **with axle** / **avec essieu** ID1-N102
Hersteller / **manufacturer** / **fabricant** BPW Bergische Achsen

Seite / Page 2 / 6

2.2.1. Achse / **Axle** / **Essieu**

2.2.1.1. Achs-identifizierer / **Axle identifier** / **Identificateur d'essieu**: ID1-N102

2.2.1.2. Identifizierung der geprüften Achse: 24.38.502.113

Identification of tested axle:

Identification de l'essieu soumis à l'essai:

2.2.1.3. geprüfte Achslast (Fe Identifizierer) (daN): ID3-10006

Test axle load (Fe identifier):

Charge sur l'essieu d'essai (identificateur Fe):

2.2.2. Bremse / **Brake** / **Frein**

2.2.2.1. Brems-Identifizierer / **Brake identifier** / **Identificateur de frein**: ID2- SN3020

2.2.2.2. Identifizierung der geprüften Bremse: 03.109.49.07.0

Identification of tested brake:

Identification du frein soumis à l'essai:

2.2.2.3. Maximaler Weg der Bremse (mm): --

Maximum stroke capability of the brake (mm):

Course maximale du frein (mm) (only disc brakes) :

2.2.2.4. Effektive Bremshebelwellen-Länge: 695 mm

Effective length of the cam shaft:

Longueur effective de l'axe de came (only drum brakes) :

2.2.2.5. Werkstoffänderung gem. 3.8. (m) des Anhang 3 Anlage 2: nicht zutreffend

Material variation as per paragraph 3.8 (m) of Appendix 2 of annex 3:

not applicable

Différences de matériau selon l'alinéa m du paragraphe 3.8 de l'appendice 2 de l'annexe 3:

sans objet

2.2.2.6. ~~Bremstrommel / Brems~~**scheibe**

Brake drum / disc

~~Tambour de frein / disque de frein~~

2.2.2.6.1. Gewicht der geprüften ~~Scheibe~~ / der Trommel (kg): 36,78

Actual test mass of disc/ drum (kg):

Masse d'essai réelle du ~~disque~~ / du tambour (kg):

2.2.2.6.7. Grund-Werkstoff / **Base material** / **Matériau de base**: Grauguss / **Grey Cast Iron** / fonte grise

2.2.2.7. Bremsbelag / **Brake lining or pad** / **Garniture**

2.2.2.7.1. Hersteller / **Manufacturer** / **Fabricant**: Frasle S.A., Caxias do Sul-RS/ Brazil

2.2.2.7.2. Marke / **Make** / **Marque**: BPW

2.2.2.7.3. Typ / **Type** / **Type**: 6405

Prüfprotokoll-Nr / **test report** / **procès verbale** 36102104
für Radbremse / **on brake** / **pour frein** ID2-SN3020
mit Achse / **with axle** / **avec essieu** ID1-N102
Hersteller / **manufacturer** / **fabricant** BPW Bergische Achsen

Seite / Page 3 / 6

- 2.2.2.7.4. Art der Anbringung des Belags auf dem Träger / ~~Trägerplatte~~: **genietet**
Method of attachment on the brake shoe / ~~back plate~~: riveted
~~Mode de fixation de la garniture sur la mâchoire / ~~plaquette~~: rivé~~
- 2.2.2.7.5. Dicke der Trägerplatte, Gewicht oder weitere Angaben **siehe Beschreibungsbogen /**
Thickness of back plate, weight of shoes, other describing see information document
information
~~Épaisseur de la plaquette, poids de la mâchoire ou autres voir fiche de renseignement~~
~~informations à caractère descriptif~~
- 2.2.2.7.6. Grundmaterial des Belagträgers / ~~der Trägerplatte~~: **Stahl**
Base material of brake shoe / ~~back plate~~: steel
~~Matériau de base constituant la mâchoire/~~la plaquette~~: acier~~
- 2.2.2.7.7. Kennzeichnung **auf Belag**
Identification on friction material
~~Identification sur la garniture~~
- 2.2.3. Automatischer Bremsnachsteller (nicht, wenn integriert)
Automatic brake adjustment device (not applicable in the
case of integrated automatic brake adjustment device)
~~Dispositif de réglage automatique de frein (sans objet dans le~~
~~Cas d'un dispositif de réglage automatique intégré)~~
- 2.2.3.1. Hersteller (Name und Anschrift): **siehe 1.1.**
Manufacturer (name and address): see 1.1.
~~Fabricant (nom et adresse): voir 1.1~~
- 2.2.3.2. Marke / **Make** / **Marque**: **BPW**
- 2.2.3.3. Typ / **Type** / **Type**: **AGS**
- 2.2.3.4. Version / **Version** / **Version** : **2**
- 2.2.4. Räder (Größe siehe Bild 1A bzw. 1B des Beschreibungsbogens)
Wheel(s) (dimensions see Figures 1A and 1B of information doc)
~~Roue(s) (pour les dimensions, voir les figures 1A et 1B du fiche de~~
~~renseignement)~~
- 2.2.4.1. Angenommener Referenzradius (Re) bei beladener Achse (Fe): **383 (mm)**
Assumed reference tyre rolling radius (Re) at test axle load (Fe):
~~Rayon de roulement de référence du pneumatique (Re) au niveau~~
~~de la charge sur l'essieu d'essai (Fe) pour calculer le masse ad inertie:~~
- 2.2.4.2. Angaben zum montierten Rad während der Prüfung
Data of the fitted wheel during testing
~~Données sur la roue montée pour l'essai:~~
- Reifengröße / **Tyre size** / **Dimensions du pneu**: **245/70R17,5**
Radgröße / **Rim size** / **Dimensions de la jante**: **Xe= 255 (mm) De= 444,5 (mm)**
Ee= 24 (mm) Ge= 30 (mm)
- 2.2.5. Bremshebelänge / **Lever length** / **Longueur du levier le** (mm): **165**

Prüfprotokoll-Nr / **test report** / *procès verbale* 36102104
für Radbremse / **on brake** / *pour frein* ID2-SN3020
mit Achse / **with axle** / *avec essieu* ID1-N102
Hersteller / **manufacturer** / *fabricant* BPW Bergische Achsen

Seite / Page 4 / 6

2.2.6. Bremszylinder / **Brake actuator** / *Récepteur de frein*

2.2.6.1. Hersteller / **Manufacturer** / *Fabricant*: BPW Bergische Achsen

2.2.6.2. Marke / **Make** / *Marque*: BPW

2.2.6.3. Typ / **Type** / *Type*: 05.444.17.01.0 36"
Membranzyylinder / **diaphragm cyl.** / *diaphragme* (2362*p-365)

2.2.6.4. Prüfungsnummer / **(Test) Identification number**:
Numéro d'identification (d'essai): --

2.3. Aufzeichnung der Prüfergebnisse (unter Berücksichtigung des Rollwiderstandes, korrigiert) _
Record of test results (corrected to take account of rolling resistance, 0,01xPe)
Resultats d`essai (corrigés pour tenir compte de la résistance au rouleme)

2.3.1. Für Fahrzeuge der Klassen O₂ und O₃ / **In the case of vehicles of categories O2 and O3**
Véhicules des catégories O2 et O3 Nicht geprüft / **not tested** / *non essayé*

2.3.2. Für Fahrzeuge der Klasse O₄ / **In the case of vehicles of categories O4**
Véhicules des catégories O4
(Schwungmassenprüfstand / **inertial mass test bench** / *essai à inertie*)

Bremsprüfung Typ / test type / <i>Type d`essai</i>		0		
		3.5.1.2.	3.5.3.1.	3.5.3.2.
Anhang 11, Anlage 2, Absatz Annex 11 Appendix 2 point <i>Annexe 11 appendice 2 point</i>				
Prüfgeschwindigkeit / test speed <i>Vitesse d`essai</i>	km/h	60-0	60-30	60-0
Druck im Bremszylinder Brake actuator pressure <i>Pression au récepteur</i>	p _e kPa	508	308	508
Anzahl der Bremsungen / number of brakings <i>Nombre des freinages</i>	-		20	
Dauer eines Zyklus / time of each cycle <i>Durée du cycle de freinage</i>	s		60	
Ermittelte Bremskraft / Brake force developed <i>Force de freinage développée</i>	T _e N	62575	31019	53633
Abbremsung / Brake efficiency / <i>Efficacité de freinage</i>	T _e /P _e	0,63	0,31	0,54
Hub des Bremszylinders / Actuator stroke / <i>Course du récepteur</i>	s _e mm	50	--	61
Drehmoment am Bremshebel / Lever input torque <i>Couple appliqué au levier de frein</i>	C _e Nm	1565	--	1565
	C _{0e} Nm	45	--	45

Prüfprotokoll-Nr / **test report** / **procès verbale** 36102104
für Radbremse / **on brake** / **pour frein** ID2-SN3020
mit Achse / **with axle** / **avec essieu** ID1-N102
Hersteller / **manufacturer** / **fabricant** BPW Bergische Achsen

Seite / Page 5 / 6

2.3.3 Dieser Absatz ist nur dann auszufüllen, wenn die Bremse dem Prüfverfahren definiert in §4 des Anhang 19 dieser Regelung unterzogen wurde, um den Bremskennwert zu verifizieren.

This item is to be completed only when the brake has been subject to the test procedure defined in paragraph 4. of Annex 19 to this Regulation to verify the cold performance characteristics of the brake by means of the brake factor (BF).

Cette rubrique ne doit être remplie que lorsqu'on a soumis le frein à la méthode d'essai définie au paragraphe 4 de l'annexe 19 du présent Règlement pour contrôler ses caractéristiques d'efficacité à froid au moyen du facteur d'amplification du frein (BF).

2.3.3.1. Bremsenfaktor / **brake factor** / **Facteur d'amplification du frein** $B_F =$
Siehe Beschreibungsbogen / **see information document** / **voir fiche de renseignement**

2.3.3.2. Vom Hersteller angegebenes Anlegemoment / **Declared threshold torque:**
Couple d'actionnement minimal utile déclaré C_{0,dec} Nm: 45

2.3.4. Verhalten des automatischen Bremsnachstellers (soweit zutreffend)
Performance of the automatic brake adjustment device (if applicable)
Fonctionnement du dispositif de réglage automatique (s'il y a lieu)

2.3.4.1. Freilauf entsprechend § 3.6.3. des Anhang 11, Anlage 2: Ja/Nein
Free running according to para. 3.6.3. of Annex 11, Appendix 2: yes / no-
Roulement libre selon les paragraphes 3.6.1. et 3.6.3. de l'app. 2 de l'annexe 11: Oui/ non

3. Verwendungsbereich / **Application range** / **Domaine d'application**
Der Verwendungsbereich führt die Achs- / Bremsvarianten aus, welche durch dieses Prüfprotokoll abgedeckt sind. Hierzu werden die Variablen den Test-Codes zugeordnet.
The application range specifies the axle/brake variants that are covered in this test report, by showing which variables are covered by the individual test codes.
Le domaine d'application spécifie les variantes d'essieu/de frein couvertes par le présent procès-verbal d'essai en précisant les variables auxquelles se rapportent les différents codes d'essai.
Siehe Beschreibungsbogen, **see information document**, **voir fiche de renseignement**

4. Diese Prüfung wurde in Übereinstimmung mit Anlage 2 des Anhang 11 und wo zutreffend § 4. des Anhangs 19 der ECE R 13 wie zuletzt geändert durch die 13 Serie der Änderungen ein schließlich Ergänzung 00 durchgeführt und protokolliert. Nach Abschluss der in Anhang 11 Anlage 2 §3.6 definierten Prüfungen sind die Anforderungen der Regelung 13 §5.2.2.8.1. erfüllt. **This test has been carried out and the result reported in accordance with appendix 2 to annex 11 and where appropriate paragraph 4. of annex 19 to ECE regulation 13 as last amended by the 13 series of amendments including supplement 00 At the end of the test defined in paragraph 3.6. of Annex 11, Appendix 2, the requirements of paragraph 5.2.2.8.1. of Regulation No. 13 were deemed to be fulfilled / not fulfilled.—**
L'essai a été exécuté et ses résultats ont été consignés conformément à l'appendice 2 de l'annexe 11 et, s'il y a lieu, au paragraphe 4 de l'annexe 19 au Règlement no 13 tel qu'amendé le plus récemment par la série 13 d'amendements avec complément 00. À la fin de l'essai défini au paragraphe 3.6 de l'appendice 2 de l'annexe 11, il a été estimé que les conditions énoncées au paragraphe 5.2.2.8.1 du Règlement no 13 étaient remplies/~~n'étaient pas remplies~~ / ~~only with separate automatic slack adjuster~~

Prüfprotokoll-Nr / **test report** / **procès verbale** 36102104
für Radbremse / **on brake** / **pour frein** ID2-SN3020
mit Achse / **with axle** / **avec essieu** ID1-N102
Hersteller / **manufacturer** / **fabricant** BPW Bergische Achsen

Seite / Page 6 / 6

Prüfstelle / **Name of technical service conducting the test:**
service technique effectuant l'essai:



TÜV SÜD Auto Service GmbH
D- 80686 München
Dipl.-Ing. J. Westphäling

München, 08.05.2024

Für diese Richtlinie benannt durch Kraftfahrt-Bundesamt, Bundesrepublik Deutschland KBA-P 00100-10
For this regulation registered by Kraftfahrt-Bundesamt, registration-number: KBA-P 00100-10
Pour ce règlement dénommé par le Kraftfahrt-Bundesamt avec registration KBA-P 00100-10

5. Typgenehmigungsbehörde / **Approval authority** / **Autorité d'homologation**
Flensburg, den

6. Anlage / **enclosure** / **annexe**

Beschreibungsbogen
Information document
Fiche de renseignement

BPW-SN3020.00-SN 102 dated 04.04.2024

Prüfprotokoll-Nr / **test report** / **procès verbale** 36102104
für Radbremse / **on brake** / **pour frein** ID2-SN3020
mit Achse / **with axle** / **avec essieu** ID1-N102
Hersteller / **manufacturer** / **fabricant** BPW Bergische Achsen

Seite / Page 1 / 6

Prüfprotokoll-Nr. / **Test report No.** / **Procès-Verbal d'Essai No**

Basis-Nummer / **Base part** / **Partie de base:**

ID4- 361 021 04

Gemäß ECE R13 Anhang 11 anlage 3 / **according to ECE R13 annex 11 appendix 3** / **selon ECE R13 annexe 11 appendice 3**

Nachtrag / **Extension** / Extension (Suffix / **Suffix** / **Suffixe**):

08

Prüfung gemäß Anhang 11 Anlage 2 der ECE-Regelung Nr. 13 einschl. der Änderung 13 mit Erg 00.
Annex 11 Appendix 2 of ECE-Regulation no. 13 including Amendment 13 with supplement 00. Annexe 11 app. 2 du règlement R13 ECE incluent la modification No. 13 avec complément 00.

1. Allgemeines / **General** / **Généralités**

1.1. AchsHersteller (Name und Anschrift): BPW Bergische Achsen Kommanditgesellschaft
Axle manufacturer (name and address): D-51674 Wiehl
Fabricant de l'essieu (nom et adresse):

1.1.1. Fabrikmarke des Achsherstellers:
Make of axle manufacturer:
Marque du fabricant de l'essieu:



1.2. Bremshersteller (Name und Anschrift): wie / as / comme 1.1.
Brake manufacturer (name and address):
Fabricant de frein (nom et adresse):

1.3. Automatischer Bremsnachsteller: ~~integriert~~ / nicht integriert
Automatic brake adjustment device: **integrated / non-integrated**
Dispositif de réglage automatique de freins: **intégré / non intégré**

1.4. Beschreibungsbogen: siehe Punkt 6
Manufacturer's Information Document: **see item 6**
Document d'information du fabricant: (fiche de renseignement) voir item 6

2. Prüfbericht **Test Record**

Données enregistrées lors de l'essai

Die folgenden Daten müssen für jede Prüfung aufgezeichnet werden

The following data has to be recorded for each test

Les informations suivantes doivent être relevées pour chaque essai

2.1. Prüfungsnummer, laufend (siehe 3.9.2. Anhang 11 Anlage 2): GA290424
Test code (see paragraph 3.9.2. of Appendix 2 of this annex 11):
Code d'essai (voir le paragraphe 3.9.2 de l'appendice 2 de l'annexe11):

2.2. Prüfmuster (In Bezug zum Beschreibungsbogen ist die geprüfte Variante anzugeben. Siehe auch 3.9.2. des Anhang3, Anlage 2)
Test specimen: (precise identification of the variant tested related to the Manufacturer's Information Document. See also paragraph 3.9.2. of Appendix 2 of annex 11)
Échantillon d'essai: (identification précise de la variante mise à l'essai concernant le document d'information (fiche de renseignement) le paragraphe 3.9.2 de l'appendice 2

Prüfprotokoll-Nr / **test report** / **procès verbale** 36102104
für Radbremse / **on brake** / **pour frein** ID2-SN3020
mit Achse / **with axle** / **avec essieu** ID1-N102
Hersteller / **manufacturer** / **fabricant** BPW Bergische Achsen

Seite / Page 2 / 6

2.2.1. Achse / **Axle** / **Essieu**

2.2.1.1. Achs-identifizierer / **Axle identifier** / **Identificateur d'essieu**: ID1-N102

2.2.1.2. Identifizierung der geprüften Achse: 24.38.502.113

Identification of tested axle:

Identification de l'essieu soumis à l'essai:

2.2.1.3. geprüfte Achslast (Fe Identifizierer) (daN): ID3-10006

Test axle load (Fe identifier):

Charge sur l'essieu d'essai (identificateur Fe):

2.2.2. Bremse / **Brake** / **Frein**

2.2.2.1. Brems-Identifizierer / **Brake identifier** / **Identificateur de frein**: ID2- SN3020

2.2.2.2. Identifizierung der geprüften Bremse: 03.109.49.07.0

Identification of tested brake:

Identification du frein soumis à l'essai:

2.2.2.3. Maximaler Weg der Bremse (mm): --

Maximum stroke capability of the brake (mm):

Course maximale du frein (mm) (only disc brakes) :

2.2.2.4. Effektive Bremshebelwellen-Länge: 267 mm

Effective length of the cam shaft:

Longueur effective de l'axe de came (only drum brakes) :

2.2.2.5. Werkstoffänderung gem. 3.8. (m) des Anhang 3 Anlage 2: nicht zutreffend

Material variation as per paragraph 3.8 (m) of Appendix 2 of annex 3:

not applicable

Différences de matériau selon l'alinéa m du paragraphe 3.8 de l'appendice 2 de l'annexe 3:

sans objet

2.2.2.6. ~~Bremstrommel / Brems~~
~~Scheibe~~

Brake drum / disc

~~Tambour de frein / disque de frein~~

2.2.2.6.1. Gewicht der geprüften ~~Scheibe~~ / der Trommel (kg): 36,78

Actual test mass of disc/ drum (kg):

Masse d'essai réelle du ~~disque~~ / du tambour (kg):

2.2.2.6.7. Grund-Werkstoff / **Base material** / **Matériau de base**: Grauguss / **Grey Cast Iron** / fonte grise

2.2.2.7. Bremsbelag / **Brake lining or pad** / **Garniture**

2.2.2.7.1. Hersteller / **Manufacturer** / **Fabricant**: Frasle S.A., Caxias do Sul-RS/ Brazil

2.2.2.7.2. Marke / **Make** / **Marque**: BPW

2.2.2.7.3. Typ / **Type** / **Type**: 6405

Prüfprotokoll-Nr / **test report** / **procès verbale** 36102104
für Radbremse / **on brake** / **pour frein** ID2-SN3020
mit Achse / **with axle** / **avec essieu** ID1-N102
Hersteller / **manufacturer** / **fabricant** BPW Bergische Achsen

Seite / Page 3 / 6

- 2.2.2.7.4. Art der Anbringung des Belags auf dem Träger / ~~Trägerplatte~~: **genietet**
Method of attachment on the brake shoe / ~~back plate~~: **riveted**
~~Mode de fixation de la garniture sur la mâchoire / ~~plaquette~~:~~ **rivé**
- 2.2.2.7.5. Dicke der Trägerplatte, Gewicht oder weitere Angaben **siehe Beschreibungsbogen /**
Thickness of back plate, weight of shoes, other describing see information document
information
~~Épaisseur de la plaquette, poids de la mâchoire ou autres voir fiche de renseignement~~
~~informations à caractère descriptif~~
- 2.2.2.7.6. Grundmaterial des Belagträgers / ~~der Trägerplatte~~: **Stahl**
Base material of brake shoe / ~~back plate~~: **steel**
~~Matériau de base constituant la mâchoire/~~la plaquette~~:~~ **acier**
- 2.2.2.7.7. Kennzeichnung **auf Belag**
Identification on friction material
~~Identification sur la garniture~~
- 2.2.3. Automatischer Bremsnachsteller (nicht, wenn integriert)
Automatic brake adjustment device (not applicable in the
case of integrated automatic brake adjustment device)
~~Dispositif de réglage automatique de frein (sans objet dans le~~
~~Cas d'un dispositif de réglage automatique intégré)~~
- 2.2.3.1. Hersteller (Name und Anschrift): **siehe 1.1.**
Manufacturer (name and address): see 1.1.
~~Fabricant (nom et adresse): voir 1.1~~
- 2.2.3.2. Marke / **Make** / **Marque:** **BPW**
- 2.2.3.3. Typ / **Type** / **Type:** **AGS**
- 2.2.3.4. Version / **Version** / **Version :** **0**
- 2.2.4. Räder (Größe siehe Bild 1A bzw. 1B des Beschreibungsbogens)
Wheel(s) (dimensions see Figures 1A and 1B of information doc)
~~Roue(s) (pour les dimensions, voir les figures 1A et 1B du fiche de~~
~~renseignement)~~
- 2.2.4.1. Angenommener Referenzradius (Re) bei beladener Achse (Fe): **383 (mm)**
Assumed reference tyre rolling radius (Re) at test axle load (Fe):
~~Rayon de roulement de référence du pneumatique (Re) au niveau~~
~~de la charge sur l'essieu d'essai (Fe) pour calculer le masse ad inertie:~~
- 2.2.4.2. Angaben zum montierten Rad während der Prüfung
Data of the fitted wheel during testing
~~Données sur la roue montée pour l'essai:~~
- Reifengröße / **Tyre size** / **Dimensions du pneu:** **245/70R17,5**
Radgröße / **Rim size** / **Dimensions de la jante:** **Xe= 255 (mm) De= 444,5 (mm)**
Ee= 24 (mm) Ge= 30 (mm)
- 2.2.5. Bremshebelänge / **Lever length** / **Longueur du levier le** (mm): **165**

Prüfprotokoll-Nr / **test report** / *procès verbale* 36102104
für Radbremse / **on brake** / *pour frein* ID2-SN3020
mit Achse / **with axle** / *avec essieu* ID1-N102
Hersteller / **manufacturer** / *fabricant* BPW Bergische Achsen

Seite / Page 4 / 6

2.2.6. Bremszylinder / **Brake actuator** / *Récepteur de frein*

2.2.6.1. Hersteller / **Manufacturer** / *Fabricant*: BPW Bergische Achsen

2.2.6.2. Marke / **Make** / *Marque*: BPW

2.2.6.3. Typ / **Type** / *Type*: 05.444.17.01.0 36"
Membranzylinder / **diaphragm cyl.** / *diaphragme* (2362*p-365)

2.2.6.4. Prüfungsnummer / **(Test) Identification number**:
Numéro d'identification (d'essai): --

2.3. Aufzeichnung der Prüfergebnisse (unter Berücksichtigung des Rollwiderstandes, korrigiert) _
Record of test results (corrected to take account of rolling resistance, 0,01xPe) _
Resultats d `essai (corrigés pour tenir compte de la résistance au rouleme)

2.3.1. Für Fahrzeuge der Klassen O₂ und O₃ / **In the case of vehicles of categories O2 and O3**
Véhicules des catégories O2 et O3 Nicht geprüft / **not tested** /
non essayé

2.3.2. Für Fahrzeuge der Klasse O₄ / **In the case of vehicles of categories O4**
Véhicules des catégories O4
(Schwungmassenprüfstand / **inertial mass test bench** / *essai à inertie*)

Bremsprüfung Typ / test type / <i>Type d `essai</i>		0			III	
		3.5.1.2.	3.5.3.1.	3.5.3.2.		
Anhang 11, Anlage 2, Absatz Annex 11 Appendix 2 point <i>Annexe 11 appendice 2 point</i>						
Prüfgeschwindigkeit / test speed <i>Vitesse d `essai</i>	km/h	60-0	60-30	60-0		
Druck im Bremszylinder Brake actuator pressure <i>Pression au récepteur</i>	p _e kPa	472	302	472		
Anzahl der Bremsungen / number of brakings <i>Nombre des freinages</i>	-		20			
Dauer eines Zyklus / time of each cycle <i>Durée du cycle de freinage</i>	s		60			
Ermittelte Bremskraft / Brake force developed <i>Force de freinage développée</i>	T _e N	60501	30719	48635		
Abbremsung / Brake efficiency / Efficacité de freinage	T _e /P _e	0,60	0,31	0,49		
Hub des Bremszylinders / Actuator stroke / <i>Course du récepteur</i>	s _e mm	44	--	54		
Drehmoment am Bremshebel / Lever input torque <i>Couple appliqué au levier de frein</i>	C _e Nm	1448	--	1448		
	C _{0e} Nm	45	--	45		

Prüfprotokoll-Nr / **test report** / **procès verbale** 36102104
für Radbremse / **on brake** / **pour frein** ID2-SN3020
mit Achse / **with axle** / **avec essieu** ID1-N102
Hersteller / **manufacturer** / **fabricant** BPW Bergische Achsen

Seite / Page 5 / 6

- 2.3.3 Dieser Absatz ist nur dann auszufüllen, wenn die Bremse dem Prüfverfahren definiert in §4 des Anhang 19 dieser Regelung unterzogen wurde, um den Bremskennwert zu verifizieren.
This item is to be completed only when the brake has been subject to the test procedure defined in paragraph 4. of Annex 19 to this Regulation to verify the cold performance characteristics of the brake by means of the brake factor (BF).
Cette rubrique ne doit être remplie que lorsqu'on a soumis le frein à la méthode d'essai définie au paragraphe 4 de l'annexe 19 du présent Règlement pour contrôler ses caractéristiques d'efficacité à froid au moyen du facteur d'amplification du frein (BF).
- 2.3.3.1. Bremsenfaktor / **brake factor** / **Facteur d'amplification du frein** $B_F =$
Siehe Beschreibungsbogen / **see information document** / **voir fiche de renseignement**
- 2.3.3.2. Vom Hersteller angegebenes Anlegemoment / **Declared threshold torque:**
Couple d'actionnement minimal utile déclaré $C_{0,dec}$ Nm: 45
- 2.3.4. Verhalten des automatischen Bremsnachstellers (soweit zutreffend)
Performance of the automatic brake adjustment device (if applicable)
Fonctionnement du dispositif de réglage automatique (s'il y a lieu)
- 2.3.4.1. Freilauf entsprechend § 3.6.3. des Anhang 11, Anlage 2: Ja/Nein
Free running according to para. 3.6.3. of Annex 11, Appendix 2: yes / no
Roulement libre selon les paragraphes 3.6.1. et 3.6.3. de l'app. 2 de l'annexe 11: Oui/ non
3. Verwendungsbereich / **Application range** / **Domaine d'application**
Der Verwendungsbereich führt die Achs- / Bremsvarianten aus, welche durch dieses Prüfprotokoll abgedeckt sind. Hierzu werden die Variablen den Test-Codes zugeordnet.
The application range specifies the axle/brake variants that are covered in this test report, by showing which variables are covered by the individual test codes.
Le domaine d'application spécifie les variantes d'essieu/de frein couvertes par le présent procès-verbal d'essai en précisant les variables auxquelles se rapportent les différents codes d'essai.
Siehe Beschreibungsbogen, **see information document**, **voir fiche de renseignement**
4. Diese Prüfung wurde in Übereinstimmung mit Anlage 2 des Anhang 11 und wo zutreffend § 4. des Anhangs 19 der ECE R 13 wie zuletzt geändert durch die 13 Serie der Änderungen ein schließlich Ergänzung 00 durchgeführt und protokolliert. Nach Abschluss der in Anhang 11 Anlage 2 §3.6 definierten Prüfungen sind die Anforderungen der Regelung 13 §5.2.2.8.1. erfüllt. **This test has been carried out and the result reported in accordance with appendix 2 to annex 11 and where appropriate paragraph 4. of annex 19 to ECE regulation 13 as last amended by the 13 series of amendments including supplement 00. At the end of the test defined in paragraph 3.6. of Annex 11, Appendix 2, the requirements of paragraph 5.2.2.8.1. of Regulation No. 13 were deemed to be fulfilled / not fulfilled.**
L'essai a été exécuté et ses résultats ont été consignés conformément à l'appendice 2 de l'annexe 11 et, s'il y a lieu, au paragraphe 4 de l'annexe 19 au Règlement no 13 tel qu'amendé le plus récemment par la série 13 d'amendements avec complément 00.
À la fin de l'essai défini au paragraphe 3.6 de l'appendice 2 de l'annexe 11, il a été estimé que les conditions énoncées au paragraphe 5.2.2.8.1 du Règlement no 13 étaient remplies/~~n'étaient pas remplies~~ / ~~only with separate automatic slack adjuster~~



Prüfprotokoll-Nr / **test report** / **procès verbale** 36102104
für Radbremse / **on brake** / **pour frein** ID2-SN3020
mit Achse / **with axle** / **avec essieu** ID1-N102
Hersteller / **manufacturer** / **fabricant** BPW Bergische Achsen

Seite / Page 6 / 6

Prüfstelle / **Name of technical service conducting the test:**
service technique effectuant l'essai:



TÜV SÜD Auto Service GmbH
D- 80686 München
Dipl.-Ing. J. Westphäling

München, 08.05.2024

Für diese Richtlinie benannt durch Kraftfahrt-Bundesamt, Bundesrepublik Deutschland KBA-P 00100-10
For this regulation registered by Kraftfahrt-Bundesamt, registration-number: KBA-P 00100-10
Pour ce règlement dénommé par le Kraftfahrt-Bundesamt avec registration KBA-P 00100-10

5. Typgenehmigungsbehörde / **Approval authority** / **Autorité d'homologation**
Flensburg, den

6. Anlage / **enclosure** / **annexe**

Beschreibungsbogen
Information document
Fiche de renseignement

BPW-SN3020.00-SN 102 dated 04.04.2024

Information Document BPW –SN3020.00-N102

TRAILER AXLE AND BRAKE INFORMATION DOCUMENT WITH RESPECT TO THE ALTERNATIVE TYPE I AND TYPE III PROCEDURE

(according to ECE R 13, Annex 11 – Appendix 5)

Date	Revision	Suffix	Position	Amendment of terms
10.02.2011	Rev. 4			
03.12.2013	Rev. 5		2.5 / 3.1.5	Correct figure 1A Correct dimension de
05.02.2014	Rev. 6		3.3.3	Correct declared mass
27.03.2014	Rev. 7		3.2.1.7	Include AGS-Version 2
15.09.2014	Rev. 8		3.2.1.8	Include AGS-Version 0
08.04.2015	Rev. 9		0	Index integrate
23.03.2016	Rev. 10		2.2.2.4	Effective length of cam shaft
08.04.2016	Rev. 11	05	-	Substitution of suffix 02 and 04 by new test / update of directive
04.04.2024	Rev. 12	07 + 08	3.2.1 & 3.4.2	Add brake lining BPW 6405

1. GENERAL

1.1. Name and address of axle or vehicle manufacturer:

BPW Bergische Achsen KG
Ohlerhammer
D-51674 Wiehl

2. AXLE DATA

2.1. Manufacturer (name and address) see 1.1.

2.2. Type/variant N

2.3. Axle identifier ID1- N102

2.4. Test axle load (F_e) ID3- 10006

2.5. Wheel and brake data according to the following figure 1A:

FIGURE 1A

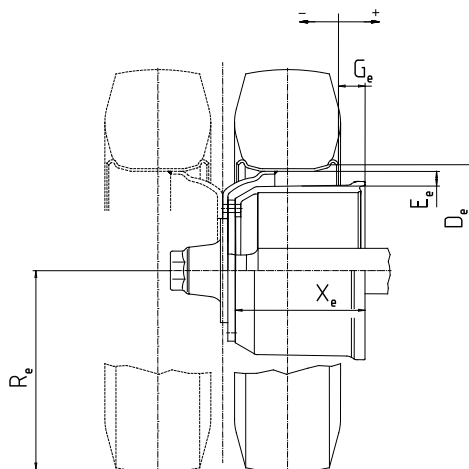

Permitted range:

D (mm)	E (mm)	G (mm)	R (mm)	X (mm)
min. 444,5	min. 24	min. 30	min. 0,8 * 382	min. 255

3. BRAKE

3.1. General information

- 3.1.1. Make BPW
- 3.1.2. Manufacturer (name and address) see 1.1.
- 3.1.3. Type of brake (e.g. drum / disc) Drum Brake
- 3.1.3.1. Variant (e.g. S-cam, single wedge etc.) S-cam brake
- 3.1.4. Brake identifier ID2- SN3020
- 3.1.5. Brake data according to the following figure 2A:

FIGURE 2A

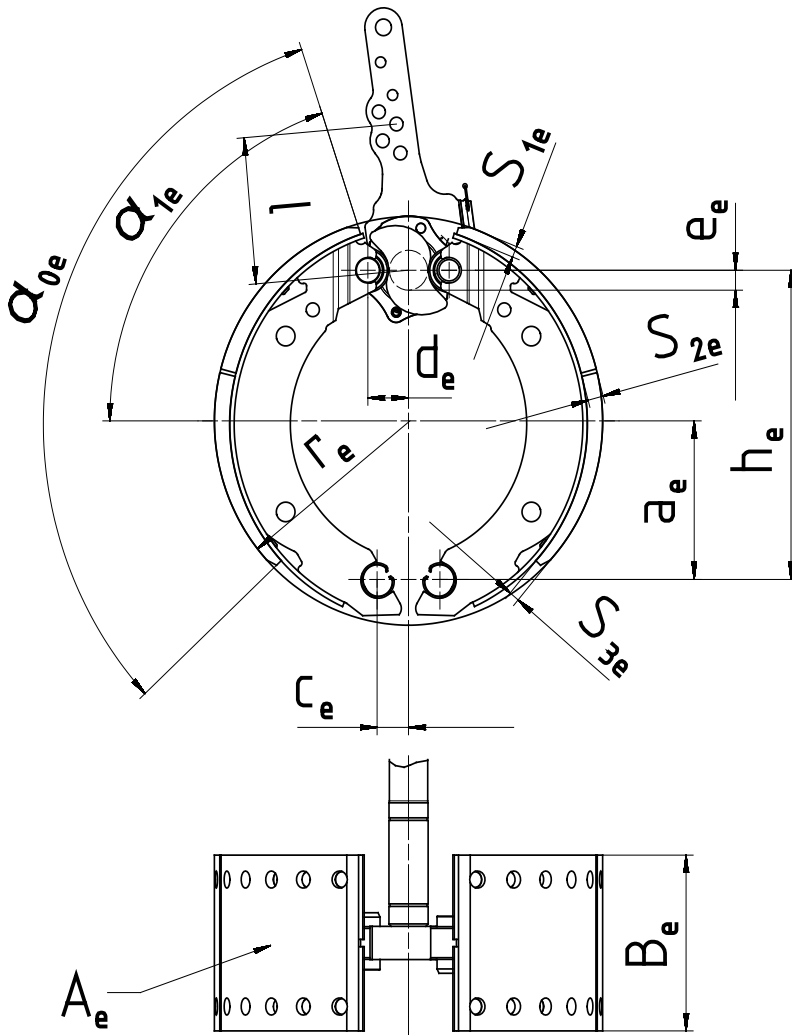

a_e (mm)	h_e (mm)	c_e (mm)	d_e (mm)	e_e (mm)	α_{0e} (°)	α_{1e} (°)	B_e (mm)	r_e (mm)	A_e (cm ²)	S_{1e} (mm)	S_{2e} (mm)	S_{3e} (mm)
110	223	30	28	13	114,5	67,25	200	150	1118	13	18	13

- 3.1.6. Brake factor B_F 6,9

R13 110123, EFW. 05

3.2. Drum brake data

3.2.1. Brake adjustment device (external/integrated) external

3.2.1.1. Alternative	3.2.1.2. Manufacturer and address	3.2.1.3. Make	3.2.1.4. Type	3.2.1.5. Version	3.2.1.6. Effective length of the cam shaft	3.2.1.7 Brake lining	3.2.1.8 Test code
A	see 1.1.	BPW	AGS-	2	max. 695 mm	Textar T090	GA080416
B	see 1.1.	BPW	AGS-	0	max. 267 mm	Textar T090	GA150914
C	see 1.1.	BPW	AGS-	2	max. 695 mm	BPW 6405	GA020524
D	see 1.1.	BPW	AGS-	0	max. 267 mm	BPW 6405	GA290424

3.2.2. Declared maximum brake input torque C_{max} 2800 Nm

for calculation ($p_m = 650$ kPa) 2250 Nm

3.2.3. Mechanical efficiency $\eta =$ 0,8

3.2.4. Declared brake input threshold torque $C_{0,dec}$ 45 Nm

3.2.5. Effective length of the cam shaft see 3.2.1.6.

3.3. Brake drum

3.3.1. Max diameter of friction surface (wear limit)	3.3.2. Base material:	3.3.3. Declared mass:	3.3.4. Nominal mass:	3.3.5. Brake drum	3.3.6. Identification Code
304 mm	cast iron	39 kg	36,5 kg	without hub	BPW 03.10x.xx.xx.x*

3.4. Brake lining

3.4.1. Brake lining Data TMD Friction

3.4.1.1. Manufacturer and address TMD Friction Services GmbH
Schlebuscher Str. 99
D-51381 Leverkusen

3.4.1.2. Make Textar

3.4.1.3. Type T090

3.4.1.4. Identification (type identification on lining) Textar T090

3.4.1.5. Minimum thickness (wear limit) 7 mm

3.4.1.6. Method of attaching friction material to brake shoe..... revited

3.4.1.6.1. Worst case of attachment (in the case of more than one).....not applicable

3.4.1.6.2. Range of the weight of one brake shoe (without linings and rollers)..... min. 3,9 kg

* The different numbers characterized in this information document with "x" are representing versions of the drum, whose modifications have however no influence on the function and effect regarding the tests carried out in accordance to ECE-Regulation No. 13 and are not part of the identification code.

- 3.4.1.6.3. Base material of the brake shoes.....steel
- 3.4.2. Brake lining Data Frasle
 - 3.4.2.1. Manufacturer and addressFrasle S.A., Caxias do Sul-RS/Brazil
 - 3.4.2.2. Make BPW
 - 3.4.2.3. Type 6405
 - 3.4.2.4. Identification (type identification on lining) BPW 6405
 - 3.4.2.5. Minimum thickness (wear limit) 7 mm
 - 3.4.2.6. Method of attaching friction material to brake shoe.....revited
 - 3.4.2.6.1. Worst case of attachment (in the case of more than one) not applicable
 - 3.4.2.6.2. Range of the weight of one brake shoe (without linings and rollers) min. 3,9 kg
 - 3.4.2.6.3. Base material of the brake shoes.....steel